

# HDWK

## Console soudée pour montage mural

Pour fixation au mur et pour fixation sur pendants.

Épaisseur plaque de tête: 5 mm

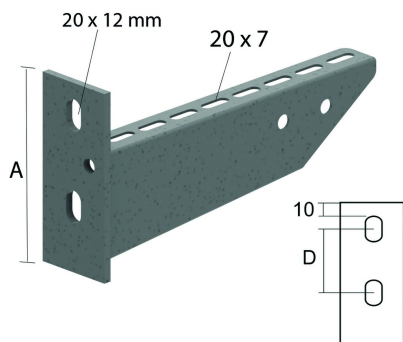

	Charge Maximale (daN)	A	D
HDWK100	120	106,5	46,5
HDWK150	230	112	52
HDWK200	340	116	56
HDWK250	450	120,5	60,5
HDWK300	320	125	65
HDWK400	430	134	74
HDWK500	390	142,5	82,5
HDWK600	350	150	90

Référence	↑ mm	↔ mm	→  ← mm	↔ mm	kg/stk	📦	Unité
<b>HDWK100</b>	106	117			0,300	12	STK
<b>HDWK150</b>	112	167			0,360	12	STK
<b>HDWK200</b>	116	217			0,430	12	STK
<b>HDWK250</b>	120	267			0,530	12	STK
<b>HDWK300</b>	125	317			0,730	12	STK
<b>HDWK400</b>	134	417			0,880	6	STK
<b>HDWK500</b>	142	517			1,299	6	STK
<b>HDWK600</b>	150	617			1,600	6	STK

Pour la fixation sur pendent, commandez les éléments de fixation séparément: plaque taraude PNP10 et  
 - vis B10.20 pour le pendent HDHSLECL/HDHSLDCL  
 - vis B10.30 pour le pendent HSMES/HSMD  
 Charge max. (en daN): Répartie uniformément sur toute la largeur.