

# P1000T10

## Rail de montage

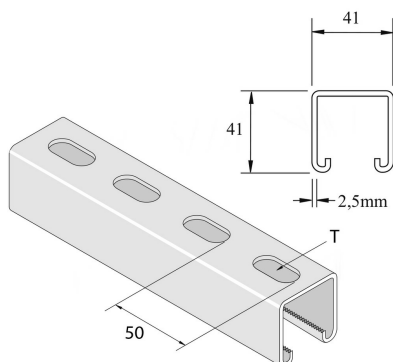

Référence	Finition	↕ mm	↔ mm	→  ← mm	↔ mm	kg/m	📦	Unité
<b>P1000T10X3</b>	ZP	41	41	2,5	3000	2,685	3	M

T = 25x11mm

Abbréviation:

- PO = Non Traité
- ZP = Galvanisé
- HG = Galvanisé à Chaud
- DF = Defender

### Légende de la finition

- ZP = Zingué électrolytique