

P1001

Rail de montage

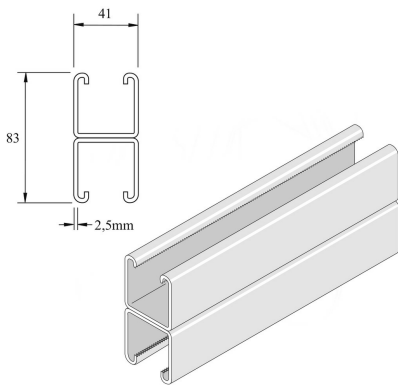

Référence	Finition	↕ mm	↔ mm	→ ← mm	↔ mm	kg/m	📦	Unité
P1001P	-	82	41	2,5	6000	5,505	150	M
P1001PG	ZP	83	41	2,5	6000	5,594	6	M
P1001PGX3000	-	82	41	2,5	3000	5,593	75	M
P1001	HG	83	41	2,5	6000	5,770	6	M
P1001X3000	HG	83	41	2,5	3000	5,770	3	M

Abbréviation:

- ZP = Galvanisé
- HG = Galvanisé à Chaud

Légende de la finition

- ZP = Zingué électrolytique
- HG = Galvanisé à chaud