

P1001T

Rail de montage

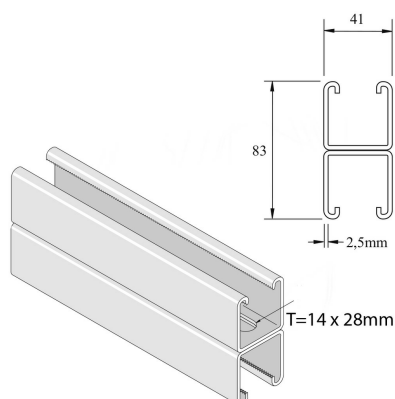

Référence	Finition	↕ mm	↔ mm	→ ← mm	↔ mm	kg/m	📦	Unité
P1001TP	PO	83	41	2,5	6000	5,220	6	M
P1001TPG	ZP	83	41	2,5	6000	5,303	6	M
P1001TDF	DF	83	41	2,5	6000	5,303	6	M
P1001TPGX3	ZP	83	41	2,5	3000	5,303	3	M
P1001TDFX3	DF	83	41	2,5	3000	5,303	3	M

Abbréviation:

- PO = Non Traité
- ZP = Galvanisé
- HG = Galvanisé à Chaud
- DF = Defender

Légende de la finition

- PO = Non traité
- ZP = Zingué électrolytique
- DF = Defender