

P3100T10

Rail de montage

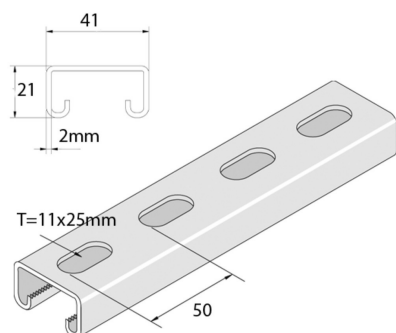

Référence	Finition	↕ mm	↔ mm	→ ← mm	↔ mm	kg/m	📦	Unité
P3100T10	ZP	21	41	2	6000	1,531	6	M
P3100TH10	HG	21	41	2	6000	1,531	6	M
P3100T10X2	ZP	21	41	2	3000	1,531	2	M
P3100T10X3	ZP	21	41	2	3000	1,408	3	M

Abbréviation:

- PO = Non Traité
- ZP = Galvanisé
- HG = Galvanisé à Chaud

Légende de la finition

- ZP = Zingué électrolytique
- HG = Galvanisé à chaud