

P3301

Rail de montage

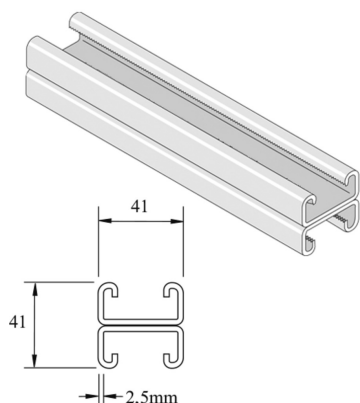

Référence	Finition	↕ mm	↔ mm	→ ← mm	↔ mm	kg/m	📦	Unité
P3301	HG	41	41	2,5	6000	3,760	6	M
P3301TDF	DF	41	41	2,5	6000	3,530	150	M

Abbréviation:

- ZP = Galvanisé
- HG = Galvanisé à Chaud
- DF = Defender

Légende de la finition

- HG = Galvanisé à chaud
- DF = Defender