

P5501T

Rail de montage

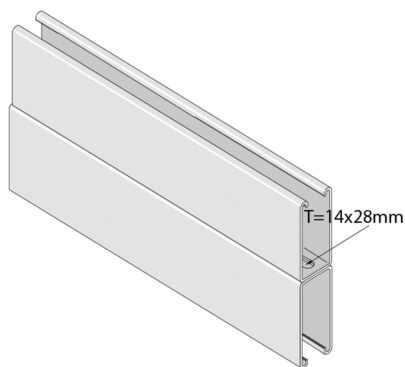

Référence	Finition	↕ mm	↔ mm	→ ← mm	↔ mm	kg/m	📦	Unité
P5001TPG	ZP	124	41	2,5	6000	8,497	6	M
P5501TH	HG	124	41	2,5	6000	7,210	6	M
P5501TPG	ZP	124	41	2,5	6000	6,990	6	M

Abbréviation:

- ZP = Galvanisé
- HG = Galvanisé à Chaud

Légende de la finition

- ZP = Zingué électrolytique
- HG = Galvanisé à chaud