

P3301T10

Rail de montage

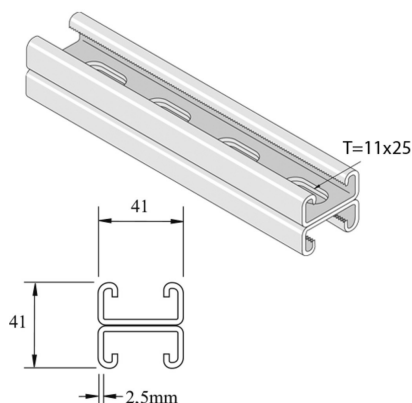

| Référence | Finition | ↕ mm | ↔ mm | → ← mm | ↔ mm | kg/m | 📦 | Unité |
|---------------------|----------|---------|---------|------------|---------|-------|-----|-------|
| P3301T10P | PO | 41 | 41 | 2,5 | 6000 | 3,590 | 150 | M |
| P3301T10PG | ZP | 41 | 41 | 2,5 | 6000 | 3,422 | 6 | M |
| P3301T10DF | DF | 41 | 41 | 2,5 | 6000 | 3,530 | 6 | M |
| P3301T10PGX3 | ZP | 41 | 41 | 2,5 | 3000 | 3,422 | 3 | M |
| P3301T10HX3 | ZP | 41 | 41 | 2,5 | 3000 | 3,530 | 75 | M |

Abbréviation:

- ZP = Galvanisé
- HG = Galvanisé à Chaud
- DF = Defender

Légende de la finition

- PO = Non traité
- ZP = Zingué électrolytique
- DF = Defender